

# ДОПОЛНЕНИЕ

В процессе эксплуатации усилителя было обнаружено, что в некоторых ситуациях, в регулирующем элементе стабилизатора накала может возникать трудно устранимое возбуждение. Также, в регуляторе были изменены постоянные времени. Внесенные изменения улучшили повторяемость схемы и стабильность ее работы.

Модифицированная схема приведена на рисунке ниже, добавленные и измененные элементы отмечены цветом.

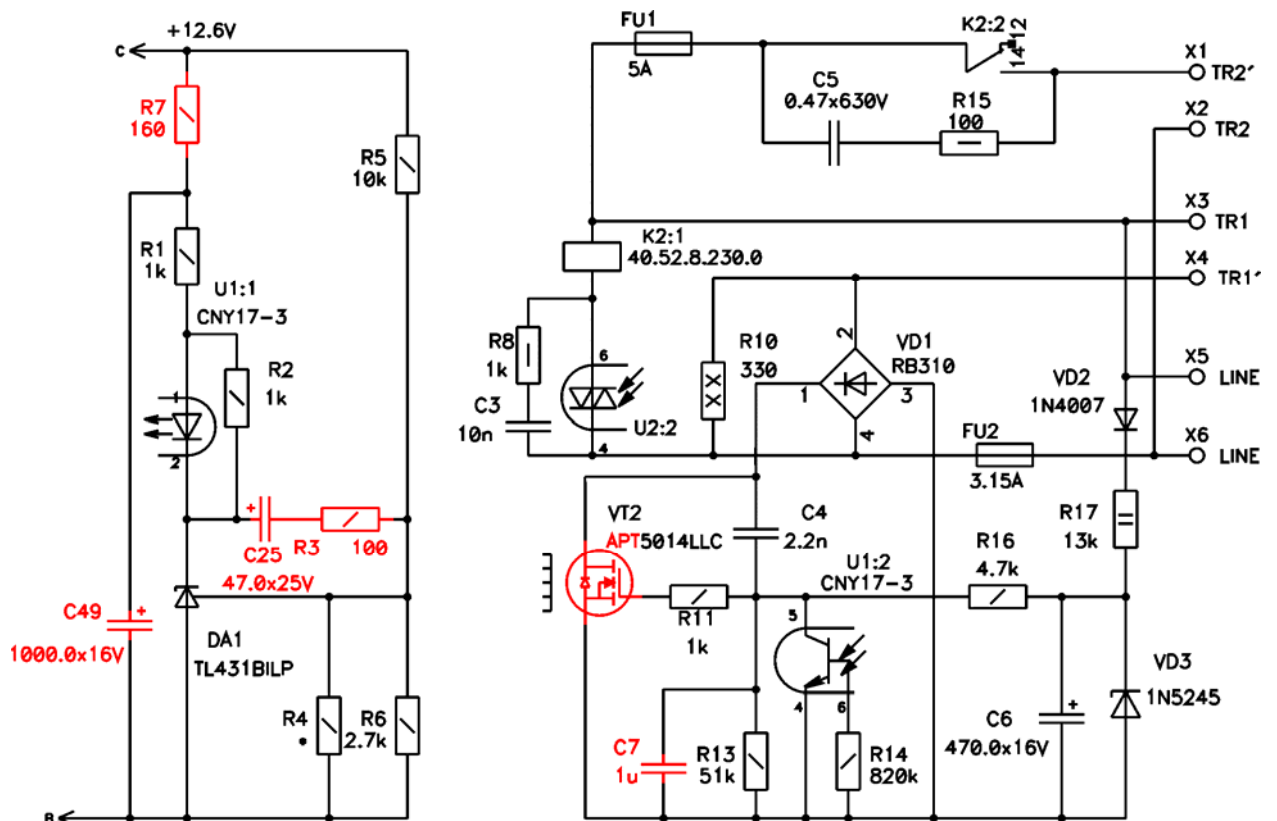

## Примечание.

В качестве транзистора VT2 можно использовать и другие мощные MOSFET в корпусе TO-247. Хорошо работают в этом узле и мощные IGBT.